

DH-PFA150

ポール取付金具



特徴

- SECC & SUS304製
- ポール取付金具
- 洗練されたデザイン

技術仕様

型番	DH-PFA150
一般	
材質	SECC & SUS304
サイズ(WxHxD)	130.4mmx170mmx45mm
対応ポール径	φ80~150mm
対応配管径	N/A
使用環境温度	-40℃~60℃
湿度	0~90% RH
耐荷重	10kg
重量	1.1kg
対応モデル	アクセサリセレクションをご確認ください。

注文情報

種類	型番	解説
カメラマウント	DH-PFA150	ポール取付金具
	PFA150	ポール取付金具

サイズ (mm/inch)

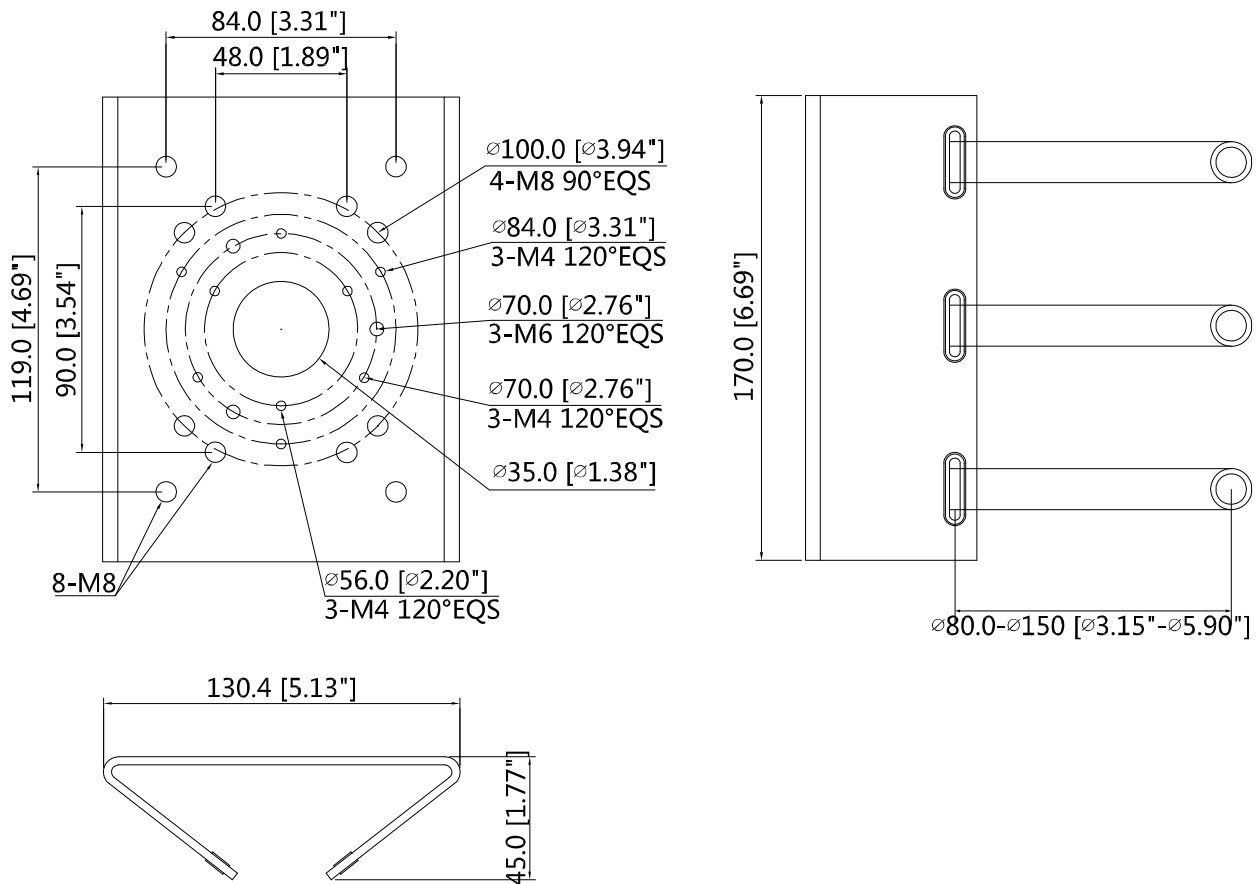

使用例

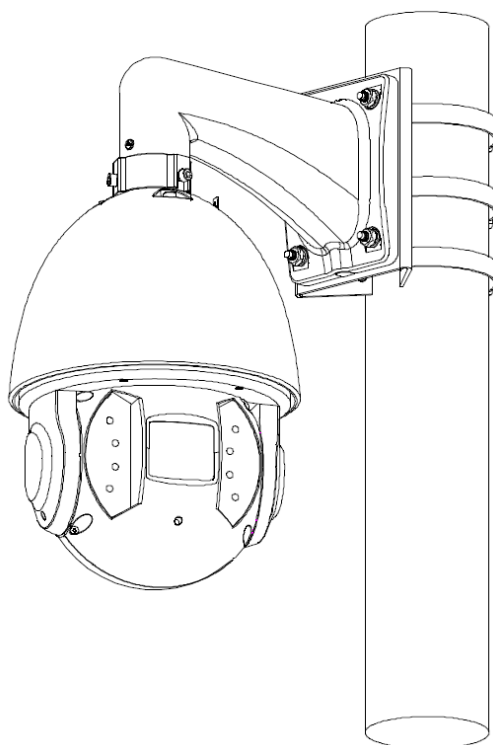

同梱品

- ポール取付金具(本体) *1
- M8x25 ネジ *4
- レンチ *1
- 80~150mm 金属バンド: 3